

VÁLLALKOZÁSI SZERZŐDÉS

mely létrejött

egyrésztől

Vasvár Város Önkormányzata. (székhely: 9800 Vasvár, Alkotmány u. 1.; adószám: 15733816-2-18.; törzsszám: 733810.; képviseli: Tóth Balázs polgármester), mint **Megrendelő**

másrésztől

Bene László Egyéni Vállalkozó (székhely: 9821 Hegyhátszentpéter Béke út 92. adószám: 53521912-1-38.; E.v. nyilvántartási szám: 3721627), mint **Vállalkozó**

(továbbiakban együttesen, mint **Felek**) között az alábbi tartalommal.

Előzmény:

Megrendelő „Helyi gazdaságfejlesztés” tárgyú TOP -1.1.3-15. számú pályázati felhívásra 2016. évben benyújtott „Helyi termelői piactér fejlesztése Vasváron” - projekt azonosítószám: TOP-1.1.3-15-VS1-2016-00003. megnevezésű támogatási kérelme 2017. május hónapban támogatást nyert. A támogatási szerződés a Támogató szervezettel 2017. júniusában aláírásra került, a szerződés 2017. június 8. napján hatályba lépett.

Megrendelő a projekt keretében a jelenleg heti egy alkalommal működő vásárát kívánja kibővíteni termelői piaccal. A piac működéséhez szükséges előírások biztosítása érdekében a vasvári 2036 hrsz. alatti ingatlanát a pályázat keretén belül teljes közművel látja el, a termelők részére térburkolattal fedett árusítóteret hoz létre 1130,2 m² nagyságú területen, ahol fedett árusító asztalokat állítana fel, ami fontos az élelmiszerek higiénikus árusításához, valamint egy 85,53 m² hasznos alapterületű kiszolgáló épületet létesít. Az épületben kap helyet a termelők részére szükséges illemhely és vízvételi lehetőség, a vendégek részére férfi-, női- és mozgáskorlátozott vizesblokk, illetve a takarításhoz szükséges eszközöknek egy tároló helyiség. Az épület két végében egy-egy 16,80 m² nagyságú tároló helyiség létesül, melyet a termelők is ki tudnának használni, valamint az önkormányzat a pályázat keretén belül beszerezni kívánt eszközöket fogja itt tárolni. A termelők komfort érzetét növelve, az épületen kívül áramvételi helyet is biztosított lesz.

A mozgáskorlátozottak részére egy darab parkolóhely az épület közelében kerül kialakításra, ahonnan biztosított lesz mind az árusító tér, mind pedig az épületben létesülő illemhely akadálymentes megközelíthősége.

A termelői piactér kivitelezési munkái 2018. június 30. napjával befejeződtek. A projekt keretében ugyanakkor szükséges a tervezett 12 db. fedett árusító asztal beszerzése.

Az eszközök beszerzése, becsült értékére –1 millió Ft. feletti ugyan, de nem éri el a közbeszerzési értékhatárt- tekintettel nem tartozik a Kbt. hatálya alá, ugyanakkor a Kbt., továbbá az önkormányzat beszerzési szabályzata, valamint a vonatkozó pályázati felhívás és útmutató, illetve egyéb elszámolást szabályozó jogszabály értelmében a piaci ár igazolása céljából szükséges 3 gazdasági szereplőtől ajánlatot kérni, melyre Vasvár Város Képviselő-testülete 133/2018.(V.30.) számú határozatával felhatalmazta Vasvár Város Polgármesterét. A kiválasztás szempontjából a legalacsonyabb ajánlati árat határozta meg.

A beszerzési eljárás lefolytatására került, melynek keretében **Megrendelő** 3 piaci szereplőtől kért ajánlatot.



A beérkezett ajánlatok ismeretében Megrendelő Vállalkozó ajánlatát – mint a legalacsonyabb ajánlati árat adó ajánlattevő - fogadta el az ajánlatkérés tárgyát képező feladatra, ennek megfelelően Felek szerződést kötnek jelen szerződés szerint.

1. A szerződés tárgya:

- 1.1. Megrendelő** megrendeli, **Vállalkozó** elvállalja „Helyi termelői piactér fejlesztése Vasváron” projekthez kapcsolódóan 12 db. fedett árusító asztal (továbbiakban: eszközök) jelen szerződés elválaszthatatlan részét képező, 1. számú mellékletében szereplő műszaki specifikáció szerinti legyártását és leszállítását.
- 2. Vállalkozó** kötelezettséget vállal arra, hogy jelen szerződés elválaszthatatlan részét képező 1. számú mellékletében meghatározott műszaki specifikáció szerint legyártott eszközök tulajdonjogát átruházza **Megrendelőre**, **Megrendelő** pedig köteles az eszközöket átvenni és annak ellenértékét megfizetni.

2. Teljesítés időtartama, helye, az átadás-átvétel módja:

- 2.1. Teljesítés időtartama:** Jelen szerződés aláírásának napjától 2018. július 31.
- 2.2. Megrendelő** előteljesítést elfogad.
Teljesítés helye: 9800 Vasvár, Járdányi Professzor utca 2036. hrsz.
- 2.3. Vállalkozó** kötelezettséget vállal arra, hogy az eszközöket jelen szerződés 2.1. pontjában meghatározott időtartam végéig a szerződés 2.2. pontjában meghatározott helyszínre leszállítja és ott **Megrendelő** helyszínen lévő képviselőjének irányításával a megadott helyiségekbe elhelyezi.
- 2.4. Felek** megállapodnak abban, hogy az eszközök leszállításáról és elhelyezéséről átadás – átvételi jegyzőkönyv készült, amely a teljesítés megtörténtét igazolja.

3. Vállalkozási díj:

- 3.1. Megrendelő** kötelezettséget vállal, hogy **Vállalkozónak** jelen szerződés 1. pontjában rögzített feladat elvégzése ellenében a következő összeget fizeti ki:
Ellenszolgáltatás összege: 762.000,-Ft+0%Áfa (vállalkozó Áfa alanyi adómentes) Az ellenszolgáltatás jelen szerződésben elfogadott – a feladatok teljesítéséhez szükséges minden munkát tartalmazó – nettó összege semmilyen körülmények között nem változhat, attól **Vállalkozó** nem térhet el, így a következő esetekben sem: inflációs vagy beszállítói áremelésekre való hivatkozással, vállalkozói felmérés pontatlanságából eredő többletmunka.
- 3.2.** A vállalkozási díj fedezete a TOP-1.1.3-15-VS1-2016-00003. azonosító számú projektből biztosított.
- 3.3.** A vállalkozási díj kifizetése **Megrendelő** bankszámlájáról történik.
- 3.4. Vállalkozó** 1 db. számla kiállítására és benyújtására jogosult jelen szerződés 2.4. pontjában meghatározott átadás-átvételi jegyzőkönyv aláírását követően, Megrendelő képviselője által kiállított teljesítésigazolás alapján.
- 3.5.** A számla kifizetése 30 napon belül átutalással történik Vállalkozó72100457-10063912 pénzforgalmi számlájára.
- 3.6.** A teljesítés során előlegfizetés nincs.
- 3.7. Megrendelő** fizetési késedelme esetén **Vállalkozó** jogosult a Ptk. szerinti késedelmi kamatot követelni.
- 3.8. Megrendelő** felhívja **Vállalkozó** figyelmét, hogy a kifizetések vonatkozásában „az adózás rendjéről” szóló törvény (Art.) 36/A.§ szerint kell eljárnia.

4. Megrendelő jogai és kötelezettségei:

- 4.1. Megrendelő** jogosult a jelen szerződés végrehajtásával kapcsolatosan Vállalkozótól akár szóban, akár írásban tájékoztatást kérni.
- 4.2. Megrendelő** a szerződéstől bármikor elállhat, ugyanakkor amennyiben azt nem a Vállalkozó súlyos szerződésszegése miatt teszi, köteles **Vállalkozó** addig felmerült költségeit, valamint

elvégzett munkája arányában a vállalkozási díjat megfizetni.

- 4.3. Megrendelő** köteles az eszközöket - az átadott használati utasításnak megfelelően - rendeltetésszerűen használni. Megrendelő az eszközök használata során észlelt hibákról haladéktalanul köteles írásban értesíteni **Vállalkozót**.

5. Vállalkozó jogai, kötelességei:

- 5.1. Vállalkozó** köteles a munkáját a tőle telhető legnagyobb körültekintéssel, az elvárható legjobb minőségben végezni.
- 5.2. Vállalkozó** köteles jelen szerződés teljes időtartama alatt együttműködni **Megrendelővel**, illetve a projekt sikeressége érdekében a **Megrendelővel** jogviszonyban álló **harmadik féllel/felekkel**.
- 5.3. Vállalkozó** a teljesítési határidőért csak a saját hatáskörét illetően vállal felelősséget, minden, a teljesítést akadályozó, **Megrendelő** vagy harmadik fél, illetve felek által okozott késedelemből származó felelősséget **Vállalkozó** elhárít magától.
- 5.4.** Amennyiben **Vállalkozó** az eszközöket jelen szerződés 2.1. pontjában meghatározott teljesítési időtartam lejártá előtt kívánja **Megrendelő** részére leszállítani, úgy köteles **Megrendelőt** a teljesítés pontos időpontjáról a szállítás előtt legalább 5 munkanappal írásban értesíteni. **Vállalkozó** az értesítést **Megrendelő** titkarsag@vasvar.hu e-mail címére köteles megküldeni. Amennyiben az írásbeli tájékoztatásra nem határidőben történik, **Megrendelő** jogosult az eszközök átvételét megtagadni.
- 5.5. Vállalkozó** az eszközök leszállítását és elhelyezését a szállítás napján 8:00- 17:00 óra közötti időszakban köteles teljesíteni **Megrendelő** képviselőjének jelenlétében.
- 5.6. Vállalkozó** szavatol azért, hogy az eszközök rendeltetésszerű használatra alkalmasak, valamint mentesek mindenfajta gyártási, tervezési, fejlesztési (konstrukciós), anyagbeli, kivitelezési hibáktól, továbbá jótáll minden olyan hibáért, amelyek **Vállalkozó** magatartásából, vagy mulasztásából erednek. Vállalkozó kijelenti, hogy az eszközök minden tekintetben megfelelnek az ajánlatkérési dokumentációban **Megrendelő** által meghatározott követelményeknek.
- 5.7. Vállalkozót** a megrendelt eszközök vonatkozásában „az egyes tartós fogyasztási cikkekre vonatkozó kötelező jótállásról” szóló 151/2003. (IX. 22.) Korm. rendeletben meghatározott jótállási időtartam köti. Ezen felüli többlet jótállási időt **Vállalkozó** nem vállal. A jótállási időtartam alatt **Vállalkozó** az eszközök használata során észlelt hibákat térítésmentesen kijavítja. Amennyiben a hiba kijavítása egyáltalán vagy ésszerű határidőn belül nem lehetséges, **Vállalkozó** köteles a hibás eszközt vagy a hibás alkatrészt kicserélni. A jótállási időtartam alatt bejelentett hibákért **Vállalkozó** a jótállási idő lejártá után is felelősséggel tartozik
- 5.8.** Jelen szerződésben meghatározott jótállási jogok az eszközök leszállítását és elhelyezését követő átadás – átvételi jegyzőkönyv aláírásával kezdődnek, a kárveszély ekkortól száll át **Megrendelőre**. **Vállalkozó** az eszközök átadásával egyidejűleg köteles a rendeltetésszerű használathoz szükséges valamennyi iratot, és bizonylatot - magyar nyelven – Megrendelő rendelkezésére bocsátani.

6. Kapcsolattartás:

- **Vállalkozó részéről:**
Név: Bene László
Telefon: 06-30-690-0305
E-mail: benelaszlo.asztalos@gmail.com
- **Megrendelő részéről:**
Név: Borosné Tuboly Tímea vezető tanácsos
Telefon: 06-30-440-6002
E-mail: borosne.timea@vasvar.hu

7. Szerződést biztosító mellékkötelezettségek:

- 7.1.** Amennyiben a teljesítési határidő lejártá előtt nyilvánvalóvá válik, hogy **Vállalkozó** jelen szerződés tárgyát képező feladatát csak olyan számottevő késéssel tudja elvégezni, hogy emiatt

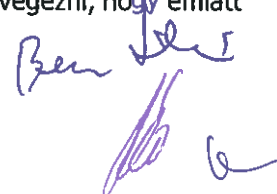

a teljesítés **Megrendelőnek** már nem áll érdekében, **Megrendelő** a szerződéstől jogosult elállni és meghiúsulási kötbér iránti igényét érvényesíteni.
A meghiúsulási kötbér mértéke: 50.000.- Ft.

8. **Egyéb rendelkezések:**

- 8.1.** Amennyiben **Megrendelő** a szerződéstől általános elállási jogának gyakorlásával áll el, Vállalkozó jogosult kártérítési igényét érvényesíteni és az elállás bejelentéséig végzett tevékenységének ellenértékét elszámolni.
- 8.2.** **Vállalkozó** a szerződést a teljesítési határidő előtt jogosult felmondani, ha **Megrendelő** **Megrendelő** érdekkörében felmerült egyéb körülmény a szerződéses feladat elvégzését tartósan akadályozza.
- 8.3.** Jelen szerződés **Felek** cégszerű aláírásával jön létre és csak írásbeli formában módosítható.
- 8.4.** **Felek** a szerződésből eredő vitás kérdéseket elsősorban tárgyalások útján rendezik. Ezek eredménytelensége esetére kikötik a Szombathelyi Járásbíróság, illetőleg a Vas Megyei Törvényszék illetékességét.
- 8.5.** Jelen szerződésben nem szabályozott kérdésekben „a Polgári Törvénykönyvről” szóló 2013. évi V. törvény (Ptk.) rendelkezéseit kell alkalmazni.
- 8.6.** **Felek** megállapodnak abban, hogy jelen szerződés teljesítése során a másik fél tudomására jutott valamennyi információ üzleti titkot képez. **Vállalkozó** a rendelkezésére bocsátott adatokat, dokumentumokat, illetve egyéb tudomására jutott információt jelen szerződés keretén kívül nem használhatja fel, azokat **Megrendelő** érdekeit sértő vagy veszélyeztető módon nem kezelheti, harmadik fél számára semmilyen formában nem szolgáltathatja ki, kivéve, ha erre írásbeli felhatalmazást kap. **Felek** rögzítik, hogy a titoktartási kötelezettség a jogszabály alapján nyilvános (vagy harmadik személy által megismerhető) adatokra nem terjed ki.
- 8.7.** Jelen szerződést **Felek** annak elolvasása és közös értelmezése után, mint szerződéses akaratukkal mindenben megegyezőt jóváhagyólag írják alá.

Jelen szerződés 4 eredeti példányban, 4 számozott oldalon készült, melyből 2 példány illeti **Megrendelőt**, 2 példány **Vállalkozót**.

Vasvár, 2018. július 11.



Tóth Balázs polgármester
Megrendelő képviselőjében



Kónya Emília osztályvezető
pénzügyi ellenjegyző

BENE LÁSZLÓ
asztalos mester
9826 Hegyhátszentpéter, Béke u. 88
Adószám: 53521912-1-38
Nyilv. szám: 3721627



Vállalkozó

1. számú melléklet: Eszközök műszaki specifikációja
2. számú melléklet: Vállalkozó ajánlata

1. számú melléklet

Eszközök műszaki specifikációja

FEDETT ÁRUSÍTÓ ASZTAL

Nézete:

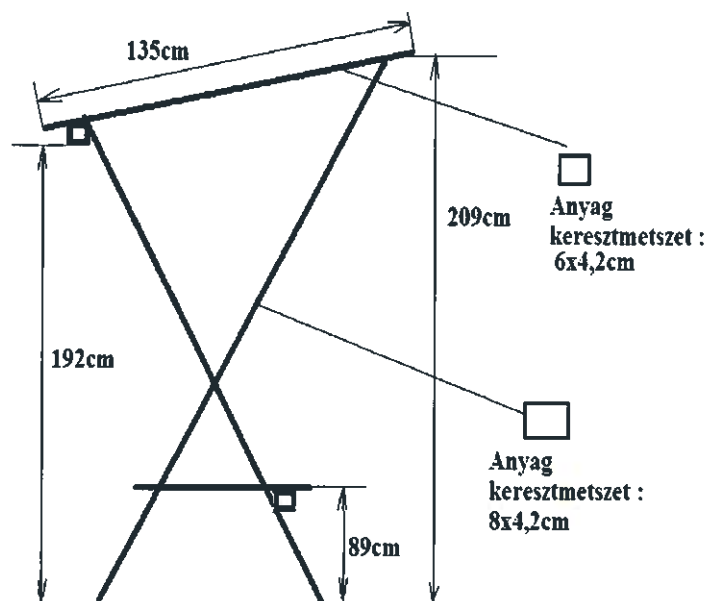

Minta:

Összecsukott állapot

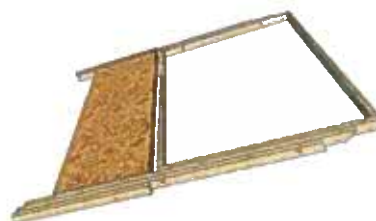

Kinyitott állapot



Műszaki specifikáció:

Összecsukott állapot méretek: 264x179x12 cm

Asztal anyaga: luc fenyő a fenti keresztmetszettel, forduló pontokon 8-as kapupánt csavar.

Asztallap méret: 160x85cm

Asztallap anyaga: 10x1,8 cm keresztmetszetű lécezés, a 160 cm-es oldallal párhuzamosan

Asztallap magassága talajtól mérve: 89 cm

Tető mérete: 160x135 cm felül vászon borítás

Tető nyitott állapotban vevő felőli belmagassága talajtól mérve: 209 cm

Tető eladó felőli belmagasság talajtól mérve: 192 cm

Felület kezelése: Remmers kültéri lazúr festék, világostölgy színben.

2. számú melléklet

Vállalkozó ajánlata

M2 melléklet

Ajánlatkérő neve: Vasvár Város Önkormányzata
 Ajánlatkérő címe: 9800 Vasvár, Alkotmány u. 1.
 Ajánlatkérő adószáma: 15733816-2-18

Vasvári Asztalosmesterek Társaság
4408/2018
07.10.
Vasvár/10-9/2018
1808: Ruc'Dr. L.E.

Felolvasólap

1. Ajánlattevő neve: **BENE LÁSZLÓ**
 Ajánlattevő címe: **HEGYHÁTSZENTPÉTER BÉKE UT 88**
 Ajánlattevő képviselője: **BENE LÁSZLÓ**
 Ajánlattevő adószáma: **53521912-1-38**
 Ajánlattevő nyilvántartási száma: **372-1627**

2. Ajánlat tárgya:

„Helyi termelő piactér fejlesztése Vasváron–12 db. fedett árusító asztal beszerzése TOP-1.1.3-15-VS1-2016-00003. projekt keretében.”

3. Az ajánlat számszerűsíthető adatai:

	Nettó	ÁFA (27%)	Bruttó
Ajánlattevő által ajánlott díj összesen	762 000,- Ft	0,- Ft	762 000,- Ft

ÁFA ALÁNYI ADÓMENTES.
 Ezúton nyilatkozom, hogy lejárt köztartozásom nincs.

Ajánlatom: 2018. 08. 31. napjáig érvényes.

Dátum: 2018 07. 09

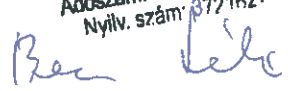
BENE LÁSZLÓ
 asztalos mester
 9826 Hegyhátszentpéter, Béke u. 88
 Adószám: 53521912-1-38
 Nyilv. szám: 3721627

 cégszerű aláírás